

INSTALLATION-GUIDE

Montageanleitung für Standard-Anwendungen

Assembly instructions for standard applications

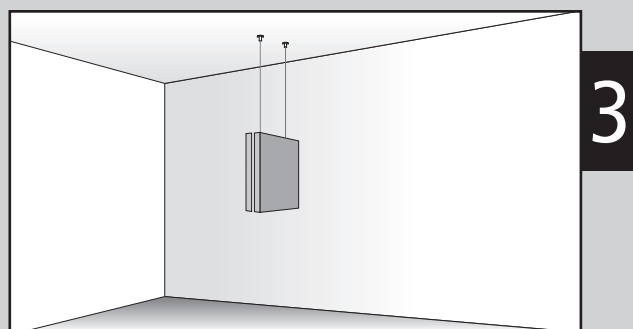
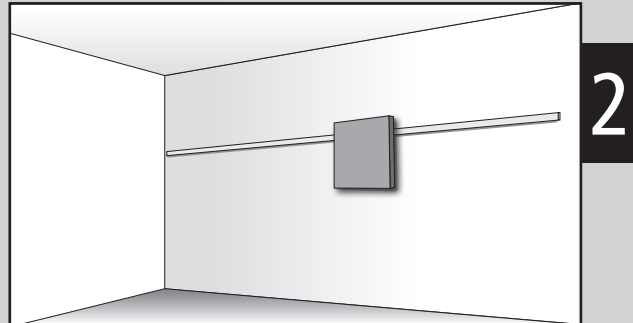
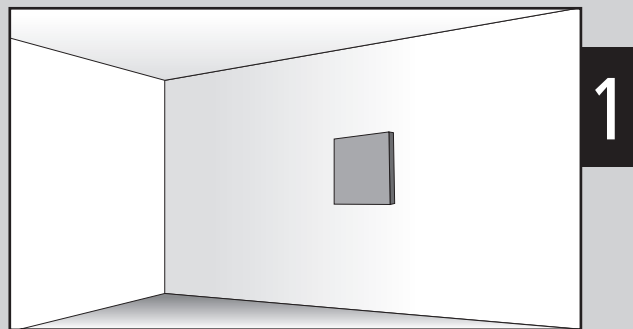

Montage direkt an der Wand – mit Systemschrauben

Wall installation – the screw system

Anwendung / Application

Systemschrauben-Set = für ein Paneel
Screw system set = for one panel

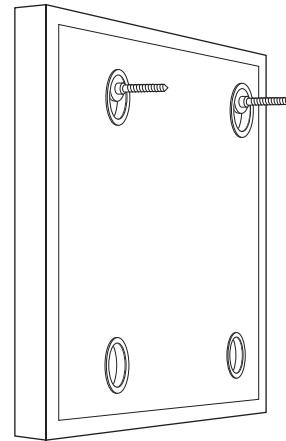

Lieferumfang Systemschrauben Set / Included components screw system set

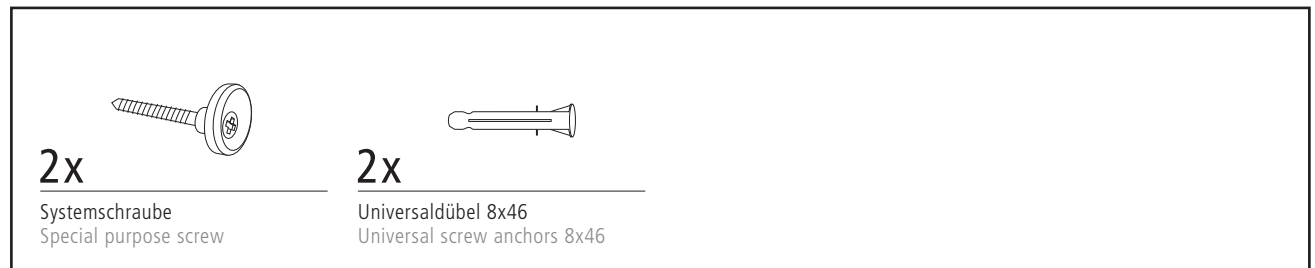

Vor der Montage die Beschaffenheit der Wand prüfen. Dübel und Schrauben dem Wandtyp entsprechend wählen.

Examine the properties of the wall before elements are hung up. Select the appropriate anchors and screws for the specific type of wall.

Optionale Tools / optional tools

_Abstandhalter Universal

Für die Montage mit einem kleinen Abstand zur Wand.

>> Siehe Optionale Tools unter www.acousticpearls.de/installation

_Universal spacers

For installations that require a slight distance between the panel and wall.

>> See Optional Tools at www.acousticpearls.de/installation

Montageanleitung / Assembly instruction

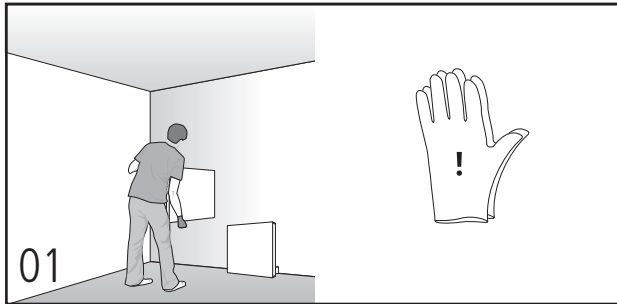

01
Panel vorsichtig auspacken und handhaben. Handschuhe für die Panel-Montage verwenden.

Take care when unpacking and handling the panels and rails. Wear work gloves when installing the panels.

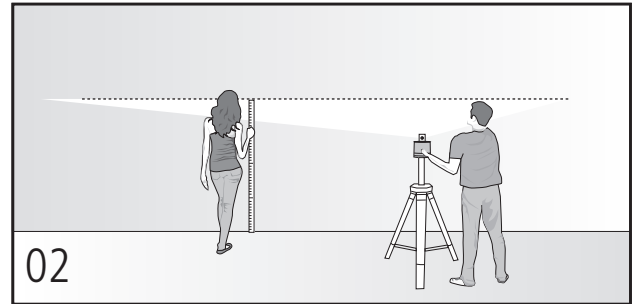

02
Position und Höhe der Paneele an der Wand bestimmen.
Tipp: Rotationslaser für waagerechte Höhenmarkierung verwenden.
Determine the position and height on the wall for the panels.
Suggestion: Use a rotating laser for marking the horizontal line.

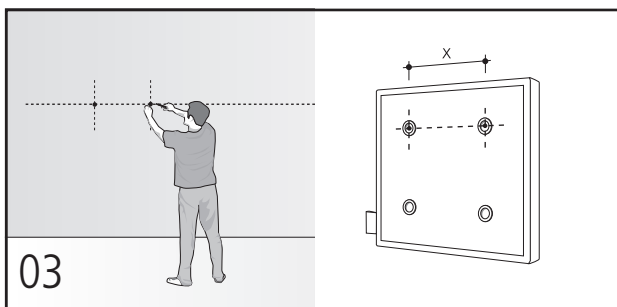

03
Abstand zwischen den Systemöffnungen messen und entsprechend als Bohrpositionen auf die Wand übertragen.

Measure the distance between the openings and use the measurement to determine the positioning of the drill holes on the wall.

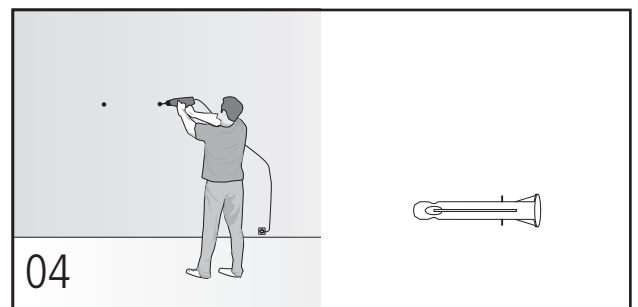

04
Zwei Löcher bohren. Für die Wand geeignete Dübel verwenden.
Drill two holes. Use the appropriate anchors for the wall.

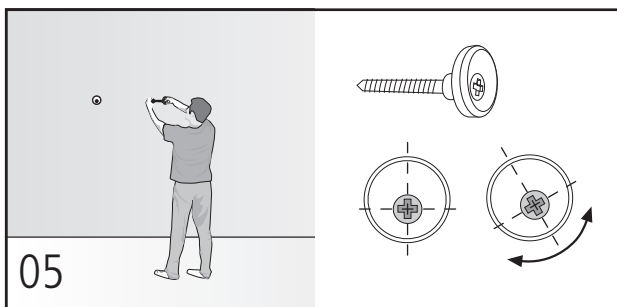

05
Exzentrische Systemschraube eindrehen. Für Feinjustage Systemschraube drehen.

Screw in the special-purpose screw with the eccentric head. Turn these special-purpose screws to adjust the panel into the final position.

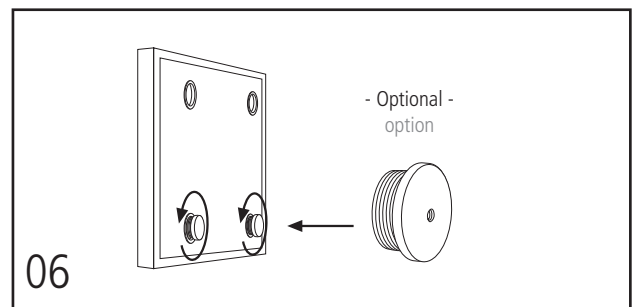

06
Optional: Abstandhalter Universal in untere Systemöffnungen eindrehen.
Option: Screw in the universal spacers into the lower openings on the panel.

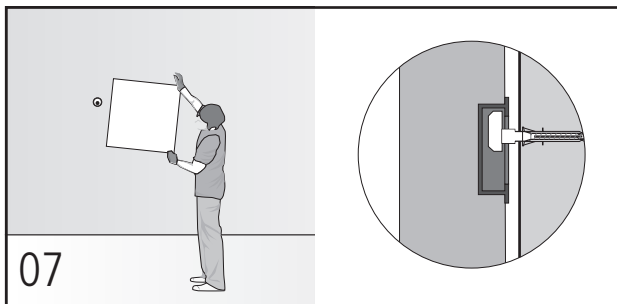

07
Panel mit den zwei oberen Systemöffnungen auf die Schrauben hängen. Ggf. nachjustieren (Schritt 05).

Hang up the panel, placing the two upper openings onto the special-purpose screws. If necessary, adjust (step 5).

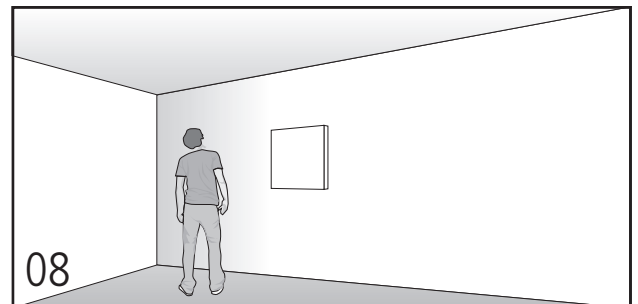

08
Fertig.
Done!

Montage mit Abstand zur Wand – auf der Schiene

Wall installation – the rail system

Anwendung / Application

Schienen-Adapter Set = für ein Paneel
Rail adapter set = for one panel

Die Länge der Wandschiene ist variabel und kann frei gewählt werden.
Bei der Montage mit verdeckter Schiene entspricht die Länge der Wandschiene der Gesamtbreite der Paneele minus 20cm.

The length of the rail is variable and can be custom-cut. When installing a system using concealed rails, the length of the rail system is calculated using the overall width of the panel and subtracting 20 cm.

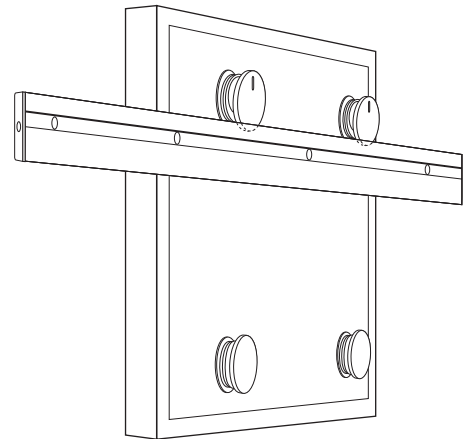

Lieferumfang Schienen-Adapter Set D20 / Included components rail adapter set D20

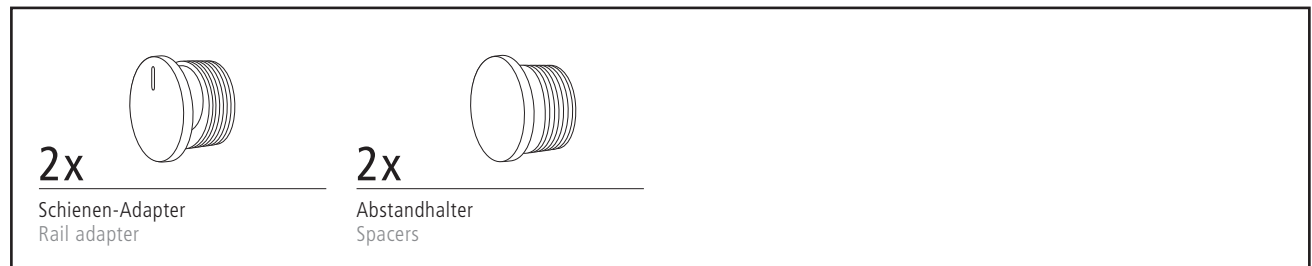

Lieferumfang Wandschiene wallstreet / Included components rail wallstreet

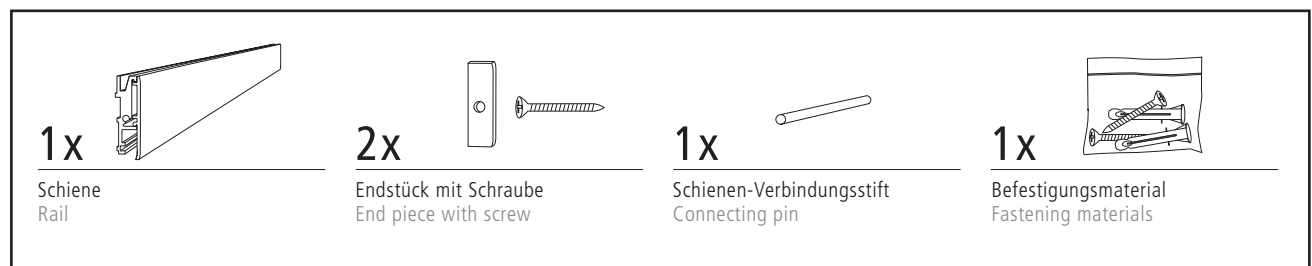

Vor der Montage die Beschaffenheit der Wand prüfen. Dübel und Schrauben dem Wandtyp entsprechend wählen.

Examine the properties of the wall before elements are hung up. Select the appropriate anchors and screws for the specific type of wall.

Optionale Tools / Optional tools

_Schienen-Adapter D40 + D60:

Für die Montage auf der Schiene mit einem größeren Abstand zur Wand.

>> Siehe Optionale Tools unter www.acousticpearls.de/installation

_Rail adapter D40 + D60:

For rail-mounted installations that are further away from the wall.

>> See Optional Tools at www.acousticpearls.de/installation

Montageanleitung / Assembly instruction

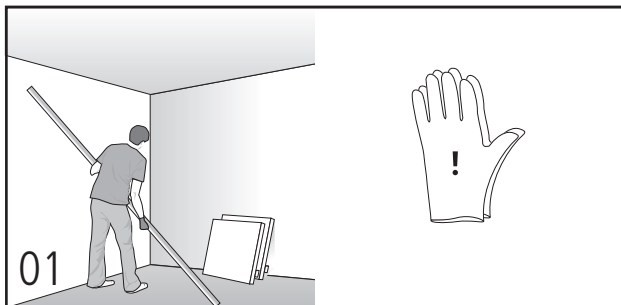

01
Panel und Schiene vorsichtig auspacken und handhaben. Schienenabdeckung entfernen. Handschuhe für die Panel-Montage tragen.

Take care when unpacking and handling the panels and rails. Remove the rail cover. Wear work gloves when installing the panels.

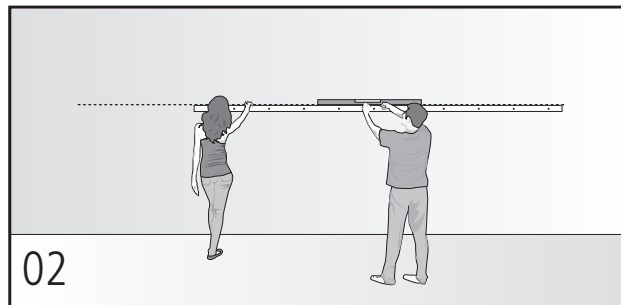

02
Schienenhöhe und -position an der Wand bestimmen und waagrecht ausrichten. Bohrpositionen nach Schienenvorgabe anzeichnen.

Determine the height and position for the rail on the wall and make sure it is horizontally level. Trace the positions for the drill holes on the wall according to the rail specifications.

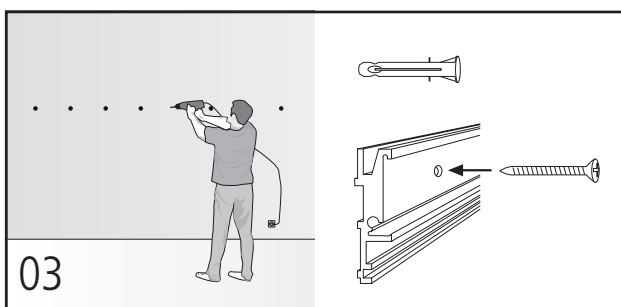

03
Löcher bohren, Dübel einsetzen. Schiene in Dübel festschrauben.

Drill holes and insert anchors. Fasten the rails to the wall using the anchors and screws.

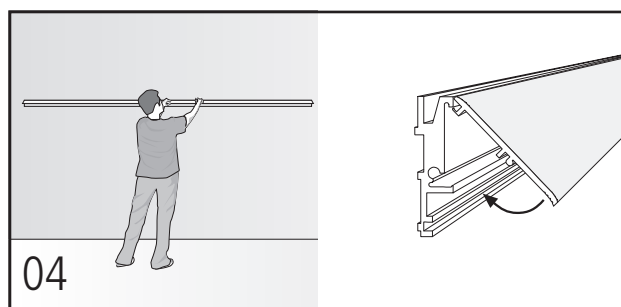

04
Schienenabdeckung schräg in die obere Nut der montierten Schiene einführen, einrasten und fest andrücken.

Insert the rail cover into the upper groove of the installed rail at a slight angle, snap into place, and press firmly.

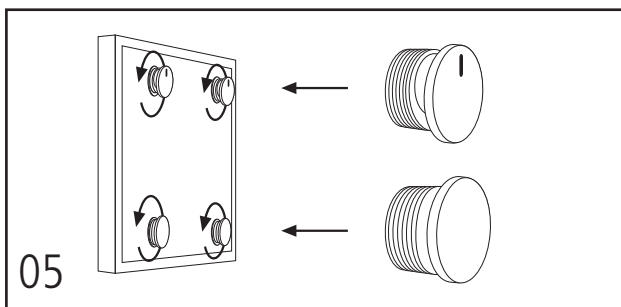

05
Schienen-Adapter in die oberen und Abstandhalter in die unteren Systemöffnungen auf der Panelrückseite gleichmäßig eindrehen.

Screw in the rail adapters into the upper openings and the spacers into the lower openings, making sure they are all turned the same number of times.

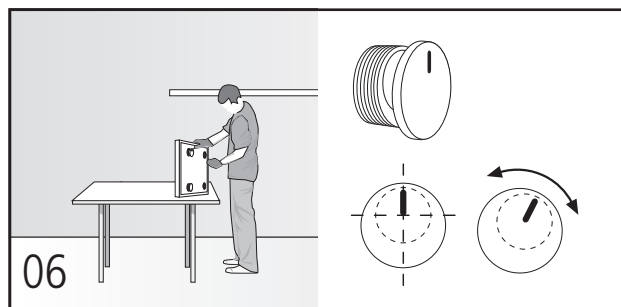

06
Schienenadapter mit Markierung nach oben ausrichten. Für die Feinjustage exzentrischen Schienen-Adapter etwas nach rechts oder links drehen.

Adjust the rail adapters with the marking such that it points upward. Turn the eccentric rail adapters to the right or left, if necessary.

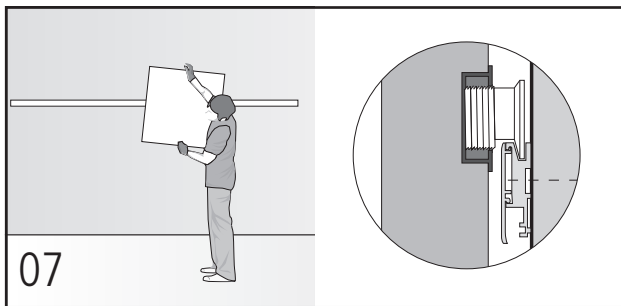

07
Panel mit Adaptern in die obere Nut der Schiene setzen. Ggf. nachjustieren (Schritt 05-06).

Gently place the panel with all adapters in the upper groove of the rail. If necessary, adjust (steps 5 and 6).

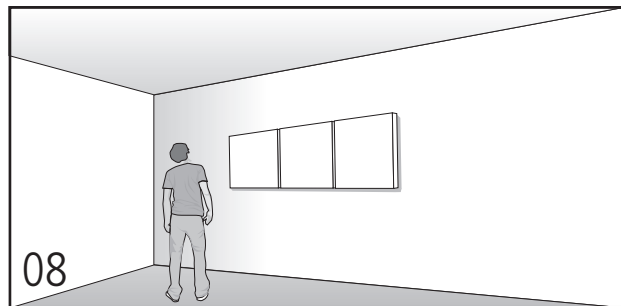

08
Fertig.
Done!

Montage frei im Raum – mit Seilsystem YOYO Basis Set

Freely suspended from ceiling – the basic set for the YOYO suspension system



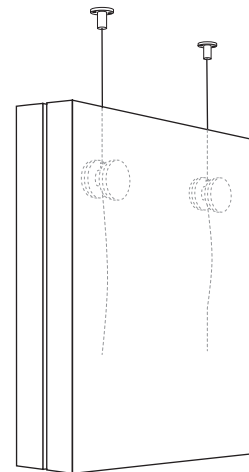

Anwendung / Application

YOYO Basis-Set = für eine Paneelsituation (2 Paneele im Doppel)

YOYO basic set = for each panel combination (two back-to-back panels)

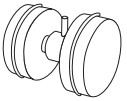

Lieferumfang Systemschrauben Set / Included components screw system set

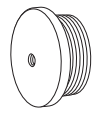
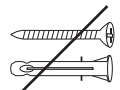
<p>2x</p>  <p>YOYO-Beschlag YOYO mounting fixture</p>	<p>2x</p>  <p>Deckenplatte universal Cover plate universal</p>	<p>2x</p>  <p>Deckenplatte klein (f. Betondecken) Cover plate small</p>	<p>2x</p>  <p>Anschlusszylinder Connection cylinder</p>
<p>2x</p>  <p>Metallseil Metal cable</p>	<p>2x</p>  <p>Abstandhalter Universal Universal spacers</p>	<p>*</p>  <p>Dübel und Schrauben sind nicht im Lieferumfang enthalten. Remember that anchors and screws are not shipped with the panels.</p>	



Vor der Montage die Beschaffenheit der Decke prüfen. Die Belastbarkeit des Seilsystems kann nur durch eine feste Verbindung zwischen Decke und System gewährleistet werden. Dübel und Schrauben dem Deckentyp entsprechend wählen.

Examine the properties of the ceiling before elements are hung up. The load rating for the suspension system can only be guaranteed if there is a secure connection between the ceiling and the system. Select the appropriate anchors and screws for the specific type of ceiling.

Belastbarkeit / Load rating

Die Gesamtbelastbarkeit des Seilsystems beträgt bis zu 50 kg (entspricht einer Arbeitslast pro Seil von bis zu 25kg).

Gewicht einer YOYO-Paneelsituation (immer zwei Paneele im Doppel):

60x60 = ca. 6 kg | 60x120 = ca. 12 kg | 60x180 = ca. 18 kg

60x240 = ca. 24 kg | 120x120 = ca. 24 kg

The total load rating of the suspension system is 50 kg (which corresponds to a load rating per cable of 25 kg).

Weight of a YOYO panel combination (two back-to-back panels):

60x60 = ca. 6 kg | 60x120 = ca. 12 kg | 60x180 = ca. 18 kg

60x240 = ca. 24 kg | 120x120 = ca. 24 kg

Erweiterungen / Expansions

_Seilsystem YOYO Erweiterungs Set:

Für eine zusätzliche Paneelsituation an einem System.

_Bodengewicht-Set:

Für eine Fixierung des Systems am Boden.

>> Siehe Montage-Erweiterungen unter www.acousticpearls.de/installation

_Expansion set for the YOYO suspension system:

For the possibility of adding another panel combination to any system.

_Suspension weight set

For the possibility of affixing the system to the ground.

>> See Installation Expansions at www.acousticpearls.de/installation

Montageanleitung / Assembly instruction

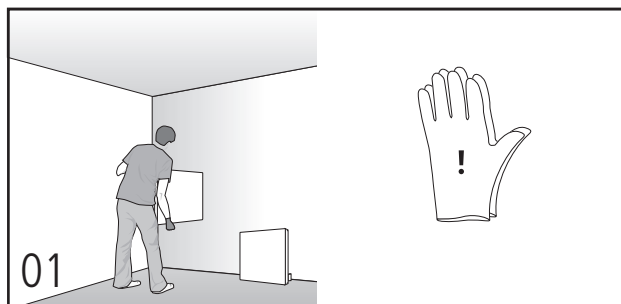

01 Panel vorsichtig auspacken und handhaben. Handschuhe für die Panel-Montage tragen.

Take care when unpacking and handling the panels. Wear work gloves when installing the panels.

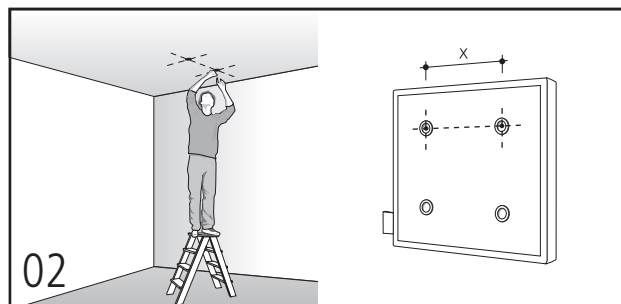

02 Position an der Decke bestimmen. Abstand zwischen den Systemöffnungen messen und auf die Decke übertragen. Standfestigkeit der Leiter prüfen.

Determine the proper position on the ceiling. Measure the distance between the openings and trace it onto the ceiling. Make sure the ladder is in place and steady on the ground.

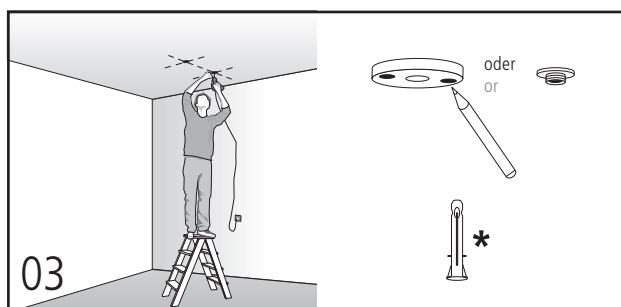

03 YOYO-Deckenplatte als Schablone anhalten und Bohrlöcher markieren. Löcher bohren, für Decke geeignete Dübel* einsetzen.

Hold up the YOYO cover plate to use as a template and mark the positions for the drill holes. Drill holes. Use the appropriate anchors for the specific type of ceiling.

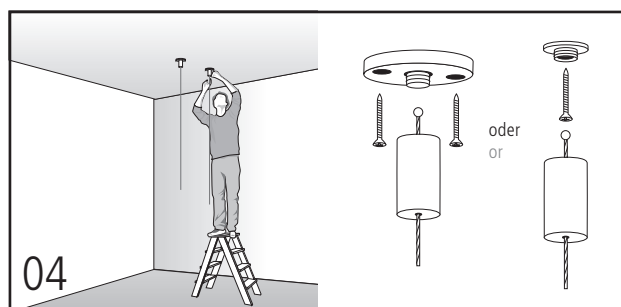

04 YOYO-Deckenplatte anschrauben. Metallseil durch Anschlußzylinder führen. Zylinder mit Deckenplatte verschrauben.

Screw the YOYO cover plate to the ceiling. Guide the metal cable through the connection cylinder. Screw the cylinder into the cover plate.

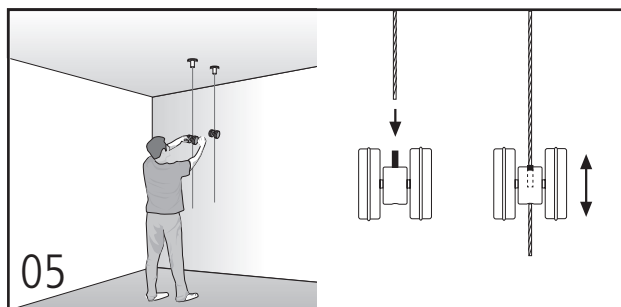

05 Metallseil von oben in den YOYO-Beschlag einführen. Durch Eindrücken der oberen Stiftöffnung lässt sich der Beschlag dearretieren.

Insert the metal cable into the YOYO mounting fixture starting from above. Release the mounting fixture by pressing the upper pin opening inward to adjust the position on the cable.

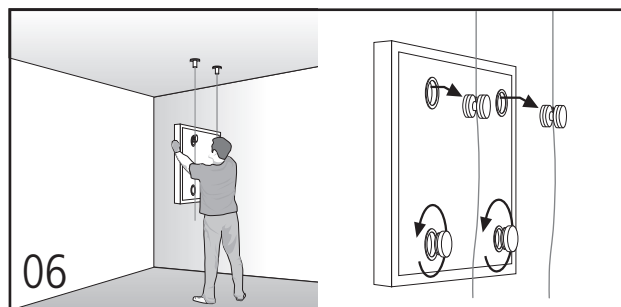

06 Abstandhalter in die unteren Systemöffnungen eindrehen. Panel mit den zwei oberen Systemöffnungen auf die YOYO-Beschläge hängen.

Screw in the spacers into the lower openings. Hang up the panel placing the two upper openings onto the YOYO mounting fixtures.

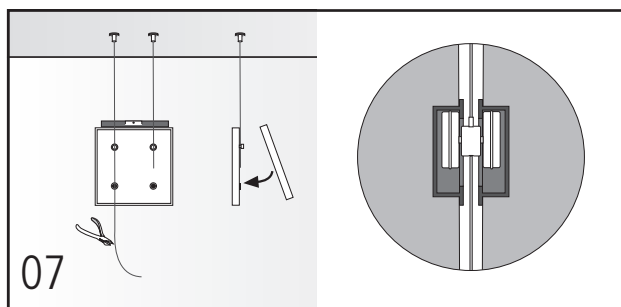

07 Panel mit Wasserwaage ausrichten und ggf. nachjustieren (Schritt 05). Metallseile kürzen. Zweites Panel auf die YOYO-Beschläge dagegen hängen.

Use a level to adjust the panel properly and, if necessary, readjust (step 5). Shorten up the metal cables. Hang up the second panel behind the first one using the YOYO mounting fixtures.

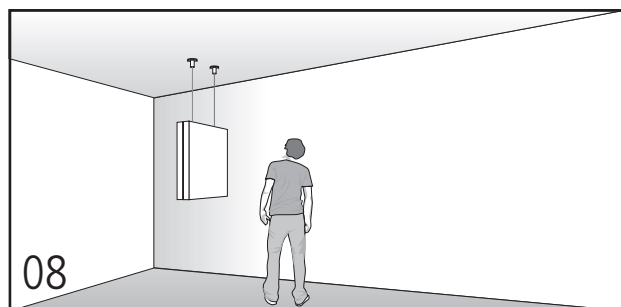

08 Fertig.
Done!

Empfohlenes Werkzeug / Recommended tool

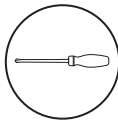

_Wasserwaage o. ggf. Laser / Level or rotating laser, if necessary
_Bohrmaschine / Power drill
_Schraubendreher / Screwdriver
_Seitenschneider o. Zange / Side cutters or pliers
_Maßband / Tape measure

Hinweise / Indications

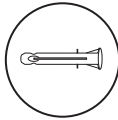

Vor der Montage muss die Beschaffenheit von Wand/Decke überprüft werden. Dübel und Schrauben müssen entsprechend gewählt werden.
The properties of the wall/ceiling need to be examined before elements are hung up. Anchors and screws must be selected accordingly.



Weißer Handschuhe bei der Paneel-Montage tragen.
Wear white work gloves when installing the panels.



Lange Paneele nur zu zweit und senkrecht (auf die Seite gestellt) tragen. Paneele nicht auf die Kante stellen. Weiße Handschuhe tragen.
Do not attempt to have one person handle longer panels. Seek assistance and carry them lengthwise (on the side). Do not place panels on their edges. Wear white work gloves.



Paneele nur flach liegend lagern. Kanten schützen.
Store panels horizontally. Protect the panel edges.



Für die Montage von Paneelkombinationen empfehlen wir zwei Monteure.
We recommend having two technicians available when installing panel combinations.

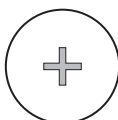

Weitere Montagemöglichkeiten und -Erweiterungen für acousticpearls Paneele unter www.acousticpearls.de/installation
For more installation and expansion options for panels by acousticpearls, visit www.acousticpearls.de/installation

Irrtum, Änderungen und technische Abweichungen vorbehalten.
Zeichnungen und Abbildungen nicht maßstabsgetreu.
Technical specifications subject to change or alteration without notice.
Possible errors and omissions are unintentional. Drawings are not to scale.



acousticpearls®

acousticpearls GmbH
Am Wall 162/163
D-28195 Bremen
fon +49 (0)421 42 70 87 80
fax +49 (0)421 42 70 87 89

info@acousticpearls.de
www.acousticpearls.de